



牧田®

牧田牌  
专业电动工具

# 使用说明书

# 切割机

## 4100NH 型

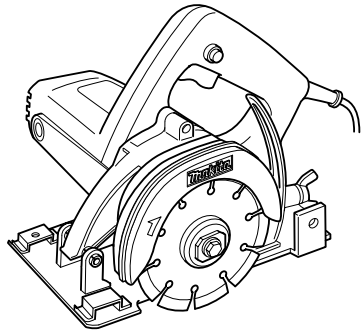

005146

 双重绝缘

重要事项：使用前请阅读。

# 规格

锯片直径	110 毫米
锯片孔径	20 毫米
最大锯深	34 毫米
主轴螺纹	M6
回转数 (n <sub>0</sub> ) / 额定速度 (n)	13,000r/min
长度	234 毫米
净重	2.9 公斤

- 生产者保留变更规格不另行通知之权。
- 注意：规格可能因销往国家之不同而异。
- 重量符合 EPTA-Procedure 01/2003

## 标准附件

- 板手..... 1
- 套口板手..... 1

## 用途

ENE024-1

本工具用于无水切割砖块和水泥。

## 电源

ENF002-2

本工具所连接电源的电压须符合铭牌所示的额定值，只可使用单相交流电源。本工具达到双重绝缘，因此也可用于不带接地线的插座。

## 一般安全规则

### ⚠ 警告：

**阅读说明。**没有按照以下列举的说明而使用或操作将导致触电、着火和/或严重伤害。在所有以下列举的警告中术语“电动工具”指电驱动（有线）电动工具或电池驱动（无线）电动工具。

## 保存这些说明

### 工作场地

1. 保持工作场地清洁和明亮。混乱和黑暗的场地会引发事故。

2. 不要在易爆环境，如有易燃液体、气体或粉尘的环境下操作电动工具。电动工具产生的火花会点燃粉尘或气体。

3. 让儿童和旁观者离开后操纵电动工具。分心会使你放松控制。

### 电气安全

4. 电动工具插头必须与插座相配。绝不能以任何方式改装插头。需接地的电动工具不能使用任何转换插头。未经改装的插头和相配的插座将减少触电危险。

5. 避免人体接触接地表面，如管道、散热片和冰箱。如果你身体接地会增加触电危险。

6. 不得将电动工具暴露在雨中或潮湿环境中。水进入电动工具将增加触电危险。

7. 不得滥用电线。绝不用电线搬运、拉动电动工具或拔出其插头。让电动工具远离热、油、锐边或运动部件。受损或缠绕的电线会增加触电危险。

8. 当在户外使用电动工具时，使用适合户外使用的外接电线。适合户外使用的电线将减少触电危险。

## 人身安全

- 保持警觉，当操作电动工具时关注所从事的操作并保持清醒。切勿在有疲倦，药物、酒精或治疗反应下操作电动工具。在操作电动工具期间精力分散会导致严重人身伤害。
- 使用安全装置。始终配戴护目镜。安全装置，诸如适当条件下的防尘面具、防滑安全鞋、安全帽、听力防护等装置能减少人身伤害。
- 避免突然起动。确保开关在插入插头时处于关闭位置。手指放在已接通电源的开关上或开关处于接通时插入插头可能会导致危险。
- 在电动工具接通之前，拿掉所有调节钥匙或扳手。遗留在电动工具旋转零件上的扳手或钥匙会导致人身伤害。
- 手不要伸得太长。时刻注意脚下和身体平衡。这样在意外情况下能很好地控制电动工具。
- 着装适当。不要穿宽松衣服或佩带饰品。让你的头发、衣服和袖子远离运动部件。宽松衣服、佩饰或长发可能会卷入运动部件。
- 如果提供了与排屑装置、集尘设备连接用的装置，则确保他们连接完好且使用得当。使用这些装置可减少碎屑引起的危险。

## 电动工具使用和注意事项

- 不要滥用电动工具，根据用途使用适当的电动工具。选用适当的设计额定值的电动工具会使你工作更有效、更安全。
- 如果开关不能接通或关闭工具电源，则不能使用该电动工具。不能用开关来控制的电动工具是危险的且必须进行修理。
- 在进行任何调节、更换附件或贮存电动工具之前，必须从电源上拔掉插头和/或将电池盒脱开电源。这种防护性措施将减少电动工具突然起动的危险。
- 将闲置电动工具贮存在儿童所及范围之外，并且不要让不熟悉电动工具或对这些说明不了解的人操作电动工具。电动工具在未经训练的用户手中是危险的。
- 保养电动工具。检查运动件的安装偏差或卡住、零件破损情况和影响电动工具运行的其他条件。如有损坏，电动工具必须在使用前修理好。许多事故由维护不良的电动工具引发。

- 保持切削刀具锋利和清洁。保养良好的有锋利切削刃的刀具不易卡住而且容易控制。
- 按照使用说明书以及打算使用的电动工具的特殊类型要求的方式，考虑作业条件和进行的作业来使用电动工具、附件和工具的刀头等。将电动工具用作那些与要求不符的操作可能会导致危险情况。

## 维修

- 将你的电动工具送交专业维修人员，必须使用同样的备件进行更换。这样将确保所维修的电动工具的安全性。
- 手柄务必保持干燥、清洁、无油（脂）。

## 具体安全规则

- 不得使用砂轮。（专门设计的也使用砂轮的专用工具除外）。
- 不得使用不符合制造商规定的金刚石锯片。
- 不得使用破损、变形或有裂痕的切割片。
- 不得在拆除固定护罩的状态下运行。
- 不得在切割片与工件接触的情况下起动切割机。
- 切割机断电后，在切割片完全停转之前，不要放下切割机，且不得用任何外力迫使金刚石锯片停转。
- 更换切割片、调节切割深度或维修切割机前，应将插头从电源上拔脱，金刚石锯片处于静止状态。
- 当在金刚石锯片有可能切割到暗线或自身电线的场所进行操作时，只能通过绝缘握持面来握住电动工具。金刚石锯片碰到带电导线可能会使电动工具的外露金属零件带电并使操作者受到电击危险。
- 当进行“盲切割”进入墙体或其他盲区时要格外小心。金刚石锯片可能会割到煤气管或水管，电线或由此引起反弹的物体。
- 始终采取耳目保护措施。还应该佩带其他防护用品，例如防尘面罩、手套、安全帽和围裙。
- 操作之前请仔细检查切割片上是否有裂缝或损坏。立即更换有裂缝或损坏的切片。

- 
12. 请仅使用本工具指定的法兰。
  13. 请小心勿损坏主轴、法兰（尤其是安装表面）或螺栓。这些部件的损坏可能会导致切割片破裂。
  14. 请牢牢握持本工具。
  15. 在开始切割操作前请等待切割片转速达到全速。
  16. 若发现有任何异常请立即停止操作。
  17. 切勿试图使用虎钳将工具上下颠倒进行切割。这样做很危险，可能会导致严重事故。
  18. 在完成切割片放下工具之前，请确保切割片已完全停止。
  19. 请勿通过对切割片施加侧面的压力使其停止。

**危险：**

20. 让手始终远离锯割区域和金刚石锯片。  
如果双手都握住切割机，就不会被锯片伤害。
21. 不得接触工件的下面。护罩无法防护工件下方的锯片。
22. 始终使用尺寸和轴心形状（菱形或圆形）配合得当的金刚石锯片。如果金刚石锯片与切割机夹装部件不符将引起偏心运转而导致失控。
23. 不得使用损坏的尺寸不符的垫圈和螺栓。使用损坏的或尺寸不符的垫圈和螺栓会导致操作失控。

**请保留此说明书**

### ● 调节切割深度

旋松深度尺上的蝶形螺母并上下移动平台板。在想要的切割深度，拧紧蝶形螺母以固定平台板。

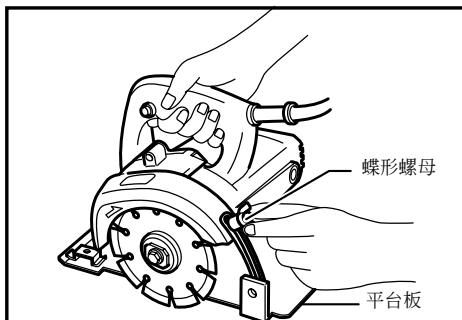

\* 注意：每当调节了切割深度以后，请一定旋紧蝶形螺母。

### ● 开关的操作

此工具的起动，只要扣起扳机即可。一放松扳机，工具即停止转动。要使连续转动时，扣起扳机后压下锁钮即可。再扣扳机，接着再放松，即可消除连续转动。

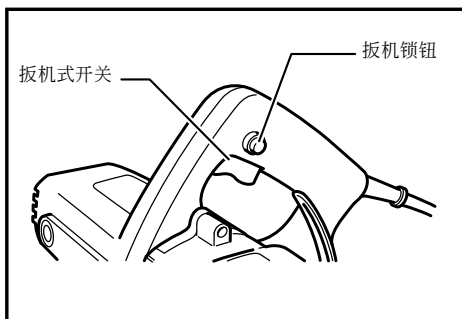

## ● 调准

请将平台板前部边缘与加工件上的切割线相对齐。

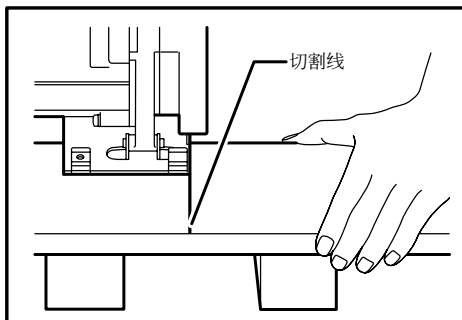

## ● 操作

握紧工具，将工具底板放在要切割的工件的上面而不使切断轮有任何接触，然后启动工具并等其获得最大速度。这时方可简单地沿着工件表面向前移动工具，保持其水平并且缓慢前进直到切割完成。请保持切割线一直，并且前进速度均匀。

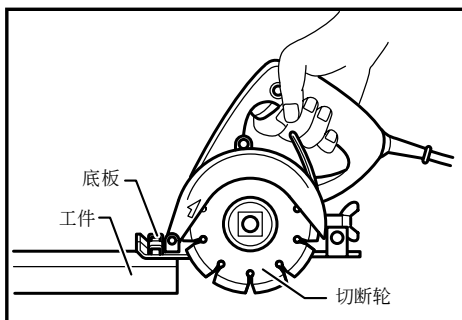

\* 注意：本工具只可用于水平表面。

## ● 安装或拆卸金刚石轮片

\* 注意：安装或拆卸轮片之前，一定要关上工具开关并拔下电源插头。

用扳手固定住外法兰，同时用套筒扳手按顺时针方向拧松六角螺栓，然后卸下六角螺栓、外法兰和轮片。

安装轮片时，按照拆卸轮片的相反程序进行。

安装轮片时，要确认轮片表面上的箭头所示方向与轮片盖上的箭头方向一致。

一定要牢牢拧紧六角螺栓。

\* 注意：安装或拆卸轮片时，只可使用牧田牌扳手和套筒扳手。

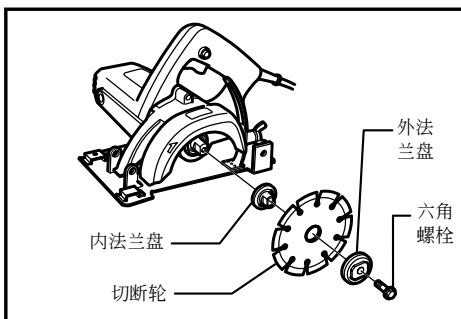
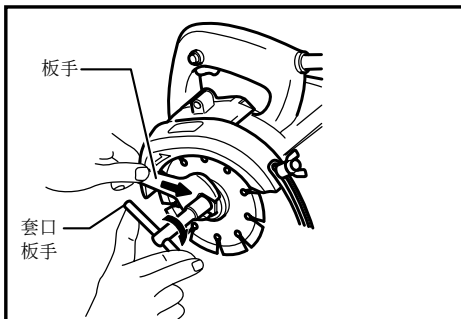

## 保养

\* 注意：在做检查，保养工作前，一定要关掉开关并拔下电源插头。

电源线应符合 60245IEC66（YCW）标准的要求（香港除外）。

工具的电源线如果损伤了，必须用一条通过牧田指定维修服务站购得的专门制备软线来更换。

切勿使用汽油、苯、稀释剂、酒精或类似物品清洁工具。否则可能会导致工具变色、变形或出现裂缝。

### ● 替换碳刷

定期替换和检查碳刷。当其磨损到达界限磨损线时，就需要替换。要保持碳刷清洁并使其在夹内能自由滑动。两把碳刷应同时替换。请仅使用 MAKITA（牧田）生产的碳刷。

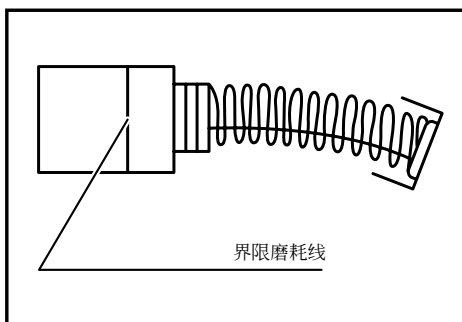

用螺丝起子取下碳刷夹的盖子。取出被磨损的碳刷，插进新的碳刷，然后拧紧碳刷夹盖子。

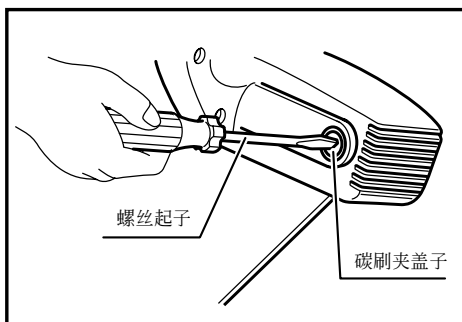

### ● 使用之后

使用之后，使工具空转一会儿以除去工具内部的灰尘。马达内部灰尘的积累将会导致工具动作不良。

为了保证产品安全性与可靠性，修理，任何其它的保养或调节，都应当请 MAKITA（牧田）下属的工厂服务中心来进行。并使用 MAKITA（牧田）的配件。



---

## 选购附件

\* 注意：这些选购附件（分开销售）或装置是专用于本说明书所列的 MAKITA（牧田）电动工具的。如使用其他厂牌零件或装置，可能导致伤人的危险。选购附件（分开销售）也只限于适当的用途。

- 金刚石切断轮
- 台架

---

## 备忘录

---

---

---

---

---

---

---

---

---

---

---

---

---

---

---

---

---

---

---

---

---

---

---



**总制造商：** 株式会社牧田  
日本国爱知县安城市住吉町 3-11-8

**生产厂：** 牧田（中国）有限公司  
江苏省昆山市玉山镇吴淞江南路 318 号